

BREDE AFLØBSRENDER

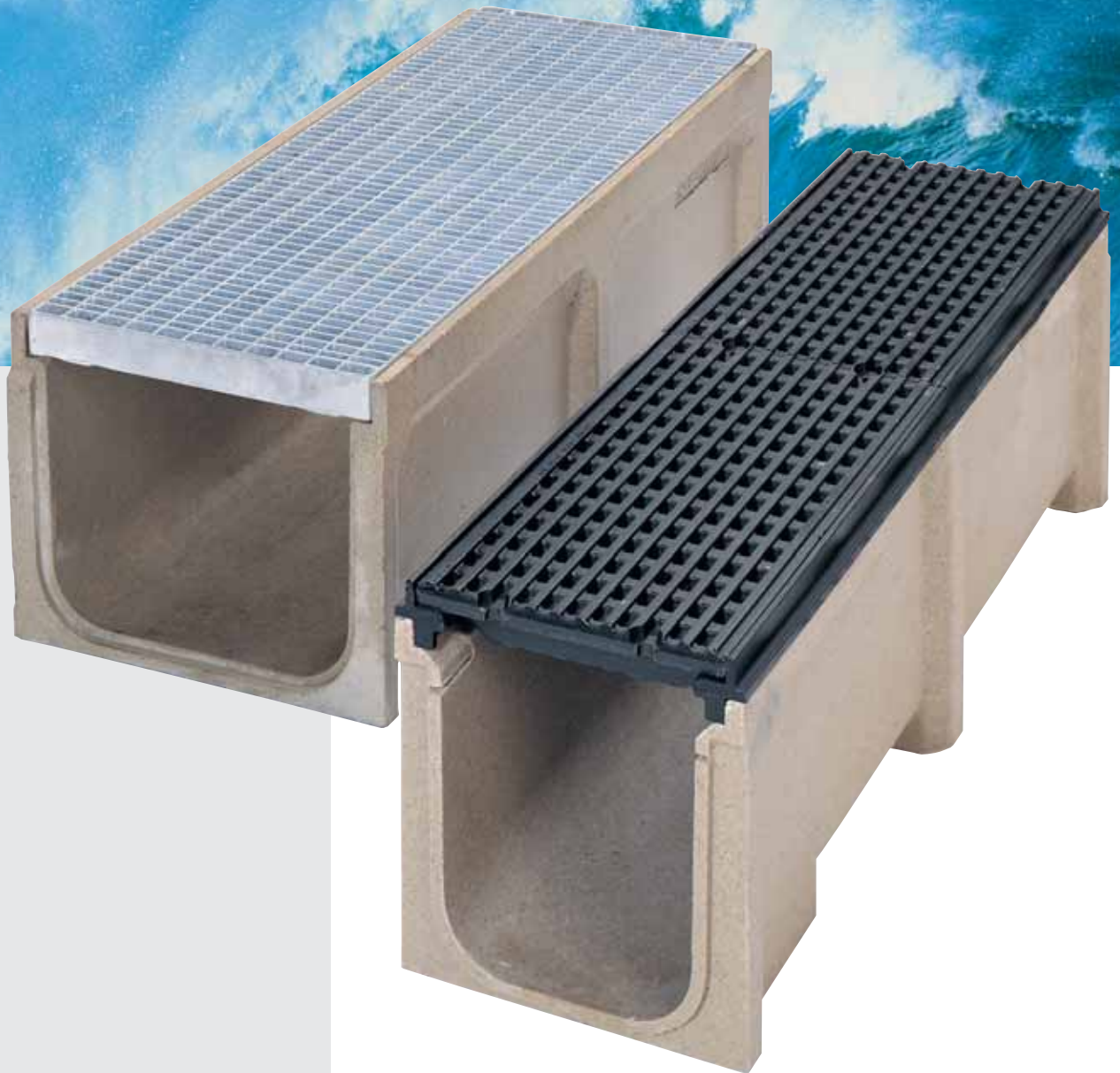

BELASTNINGSKLASSE



A

B

C



E

F

POLYSAN[®]
SYSTEM N20 OG N30

System N20



Sapodrain System N20 er en prefabrikeret afløbsrende i polymerbeton med en indvendig lysning på 200 mm, som anvendes på områder, hvor der er behov for en stor kapacitet.

Systemet N20 er uden fald. Alle render er forberedt for bundudløb Ø160 mm i den ene ende, men udløb kan også etableres vandret i gavlen.

System N20 kan leveres med enten en varmtgalvaniseret gitterrist, med støbejernsrist (GGG50) eller støbejernsrist (GGG50) og karm (GG20). Se produktoversigten.

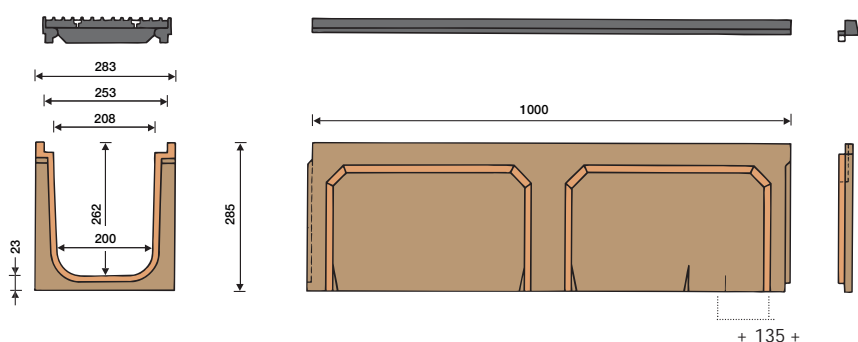

System N30





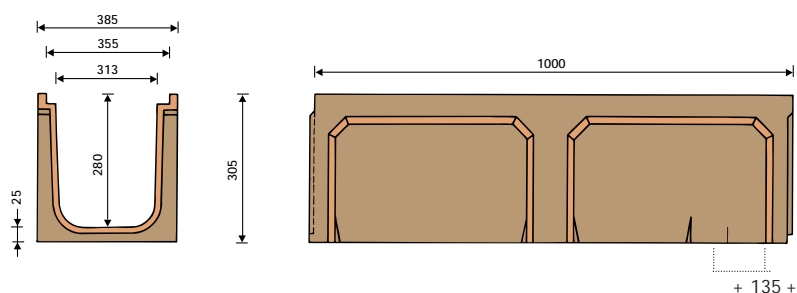

Sapodrain System N30 er, med en indvendig lysning på 300 mm, den største rende i Sapodrain programmet. N30 henvender sig til områder, hvor der er behov for en ekstrem stor kapacitet eller et kortvarigt reservoir.

System N30 er render uden fald. Alle render er forberedt for bundudløb Ø160 mm i den ene ende, men udløb kan også etableres vandret i gavlen. Renden leveres med en varmtgalvaniseret gitterrist



Produktoversigt og belastningsklasser

Type	Artikel	Belastningsklasse			Længde mm	Vægt kg/stk.
		A	B	C		
System N20						
200A	Rende med galvaniseret gitterrist. Masker 20x30 mm	X			1000	43,0
200C	Rende med støbejernsrist GGG50 incl. ristelåse			X	1000	71,0
200F	Rende med støbejernsrist GGG50 og karm incl. ristelåse				X	81,1
15.20	Lukket gavl					3,5
15.20F	Lukket gavl m. støbejernskant					5,3
15.25	Gavl m. hul Ø160					3,5
15.25F	Gavl m. hul Ø160 mm med støbejernskant					5,3
System N30						
300C	Rende med galvaniseret gitterrist. Masker 15x30 mm incl. ristelåse			X	1000	71,0
15.30	Lukket gavl					5,0
15.35	Gavl med hul Ø160 mm					5,0
21.50	Løs PVC Studs Ø160					1,5

	A	(A) Områder der udelukkende trafikeres af fodgængere og cyklister
	B	(B) Områder der trafikeres af fodgængere, cyklister og personbiler, f.eks. bolig- og parkområder, P-arealer ect.
	C	(C) Lukkede industriområder med begrænset truck- og lastbiltrafik, til- og frakørsler ved motorveje, langs kantstene ect.
	E	(E) Områder med mere intensiv og/eller tung trafik som f.eks. truck- og lastbiltrafik på industriområder, godsterminaler, havneområder o.lign.
	F	(F) Områder med særligt høje trafikbelastninger f.eks. lufthavne, containerterminaler, militære anlæg etc.

Nedlægning

Indbygning af Sapodrain System N20 og N30 skal ske efter de samme retningslinier som for det øvrige Sapodrain program, hvilket er beskrevet i brochuren A10. Ved anvendelse af rende-karm (N20) skal der tages højde for, at karmen øger indbygningshøjden med 30 mm.

Klasse	A/B	C	E	F
t = mm	100	150	200	250
Betonkvalitet	B15	B25	B30	B30

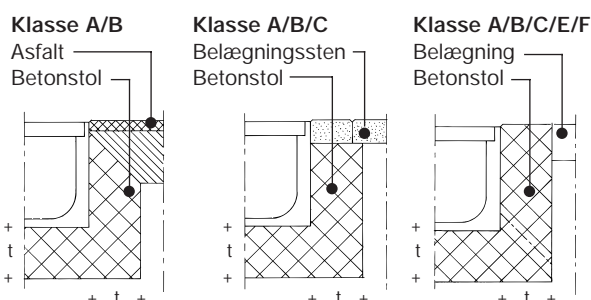

*... NÅR DER ER BEHOV
FOR STOR KAPACITET*



POLYSAN[®]
POLYMERBETON - POLYMER CONCRETE

POLYSAN A/S
Industrivej 17
DK-5672 Broby
Tlf. +45 62 66 12 21
Fax +45 62 66 15 21
polysan@polysan.dk
www.polysan.dk

